

SUPERFICIE ESENTE DA AMMACCATURE, GRAFFI E MACCHIE

A

B

C

D

E

F

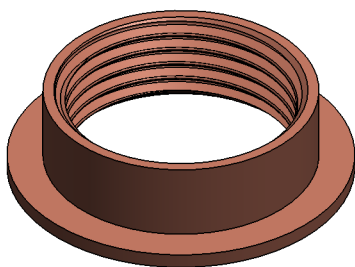
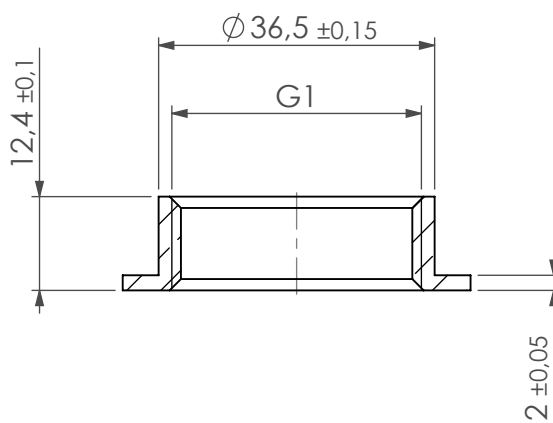
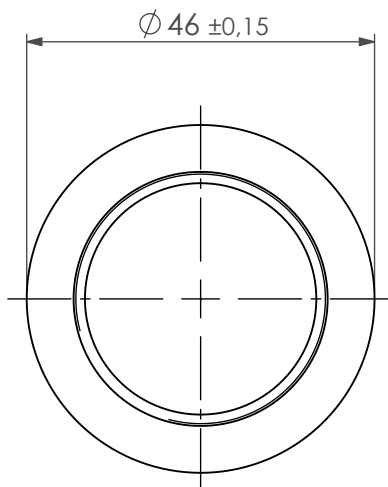

QUOTA MOLTO
IMPORTANTE:



Rugosità dove
non espressa:



Codice cliente : /
Indice di revisione : /

Concentricità ammessa tra
parti grezze e lavorate: 0,5 mm

Grado di precisione medio UNI EN 22768-1

da 0,5 fino a 6	$\pm 0,1$	oltre 30 fino a 120	$\pm 0,3$
oltre 6 fino a 30	$\pm 0,2$	oltre 120	$\pm 0,5$

THEONILDE

BRASS NUTS AND NIPPLES
www.theonilde.it e-mail: info@theonilde.it
tel: +39 0365 599019 Fax: +39 0365 597528

Denominazione

**GHIERA DI BLOCCAGGIO
G1**

Codice disegno

CU/D46.12/1

Materiale **CW024A**

Massa grezzo(g) **0.00**

Massa lavorato (g) **36.49**

Disegnato da

M. MARANGONI

Controllato da

M. MARANGONI

Data creazione **15/10/2014**

rev.

0

Trattamento

scala

1:1

FORMATO A4